

# Installation du Pelican Drawer

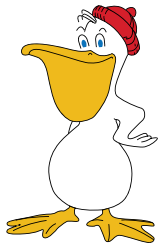
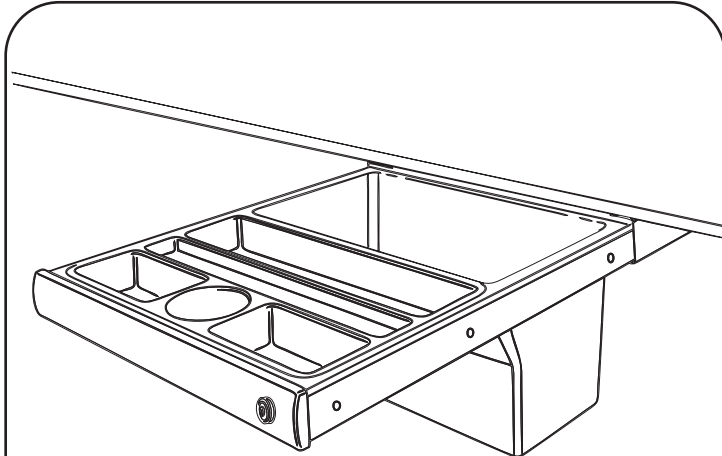

Le crampon de montage s'ajuste à tous les Pelican Drawers. L'espace intérieur réservé aux vis s'ajuste au Pelican Drawers. Le réglage de l'espace extérieur réservé aux vis s'ajuste au Pelican II et Pelican III Drawers.

## Étape 1

Glisser le crampon de montage sur la partie arrière du tiroir. Ne pas déverrouiller le tiroir ou étirer la trame de suspension.

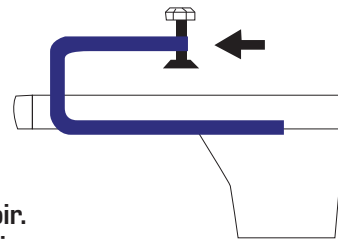

## Étape 2 et 3

Glisser le crampon de montage soutenant le Pelican Drawer au-dessus du bureau jusqu'à ce que le bout du crampon atteigne le bout du dessus du bureau. Serrer la vis du crampon jusqu'à ce que les trames de suspension touche le dessous de la surface supérieure du bureau. Ne pas trop serrer.

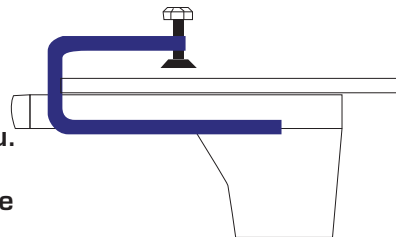

## Étape 4 et 5

Pousser la face du tiroir jusqu'à ce qu'elle soit à égalité avec le bout du bureau. Serrer fermement la vis du crampon.

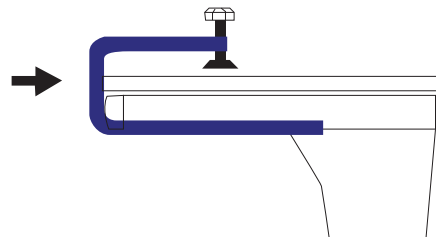

## Étape 6

Déverrouiller le tiroir, ouvrez et fermez-le ensuite pour vérifier si l'opération se fait en douceur. Ouvrir le tiroir complètement. Percer des trous de 1/8" (3mm) et visser des vis tout droit. Utiliser la longue perceuse et les mèches fournies avec le crampon de montage.

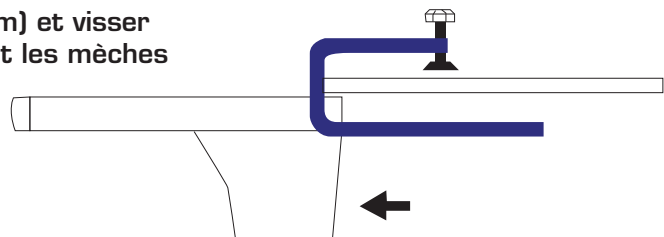

## Étape 7

Déserrer et retirer le crampon de montage.

**SpaceCo Business Solutions, Inc.**  
800.840.8499  
www.spaceco.com